

# Visuelle Kommunikation

## Einführungsveranstaltung

### Sommersemester 2019

# Grundlagen des Entwerfens

---

Im 1. und 2. Semester erproben die Studierenden gestalterische Ausdrucksmöglichkeiten unterschiedlicher Medien. Die Betrachtungsfelder sind Bild, bewegtes Bild, Raum und Interaktion. Die anzuwendenden Methoden bedienen sich sowohl digitaler als auch analoger Werkzeuge.

# Raum – Zeit – Text

Prof. Ulrich Schwarz, Prof. Anna Anders  
Mo/Di , 10–17 Uhr  
Raum Gru 4/5

Grundlagen des Entwerfens  
PE

Creditpoints: 16  
Semester: 2



# Raumbeschreibung

Ulrich Schwarz / Sonja Knecht  
Dienstag, 10  
GRU Raum 4 / 5 und im Stadtraum

Grundlagen des Entwerfens  
PE

[us@udk-berlin.de](mailto:us@udk-berlin.de)



# Max Taut Ausstellung

Grundlagen des Entwerfens  
PE

Prof. Ulrich Schwarz  
Dienstag, 14 Uhr  
Raum 212 und Stadtraum Berlin

Creditpoints: 5  
us@udk-berlin.de

Grundlagen des räumlichen Entwerfens. Kooperationsprojekt mit dem Studiengang Architektur, Prof. Dr. Matthias Noell, WM Juliane Aleithe und der Lichtenberger Max-Taut-Schule. Erarbeitung eines kursorischen Konzepts sowie visuelle Umsetzung als Ausstellung.

# Taut

## Conversations on Color

Henrike Uthe

CPs: 5

Mittwoch, 11–14 Uhr, Start 10. April, Gru 4/5

## Motion Graphics

Suzi Zimmermann

CPs: 1

Do/Fr 9./10.05. + 16./17.05., 10-17 Uhr, Gru 4/5

## Projection Mapping

Gaspar Battha

CPs: 1

Do 13.06. + Fr 14.06., 10-17 Uhr, Gru 4/5

# Entwurfsbereiche

# E 0. Modedesign x Visuelle Kommunikation

---

Bekleidung wurde vielfach als semiotisches System beschrieben. Text auf Bekleidung stellt eine zusätzliche Ebene der Kommunikation dar, adressiert die Öffentlichkeit direkter als die Bekleidung selbst und steht mit ihr in einem Spannungsfeld. In dem interdisziplinären Entwurfsprojekt Word Up! möchten wir uns der Kombination dieser beiden Zeichensysteme widmen. Word Up! ist eine Kooperation zwischen Modedesign und Visueller Kommunikation, bei der Studierende beider Fachbereiche gemeinsam eine Kollektion erarbeiten.



# Word Up!

Prof. Valeska Schmidt-Thomsen, KM Lars Paschke, KM Pascal  
Kress, LB Ira Solomatina  
Montag, 10.00

E 0. Modedesign x Visuelle  
Kommunikation  
PE

Creditpoints: 18  
[p.kress@udk-berlin.de](mailto:p.kress@udk-berlin.de)



# E 1. Grafik Design

---

Die Arbeit in der Klasse sieht ein konzeptuelles Denken vor, das gleichermaßen experimentell wie angewandt ist. Die Projektergebnisse bestehen aus Produktionen unterschiedlichster Art – Bücher, Broschüren, Plakate, Fotografie, Film und interaktive Medien.

# Wie wir lernen wollen

Prof. Fons Hickmann, KM Pascal Kress  
Dienstag, 10.00  
Raum 210

E 1. Grafik Design  
PE

Creditpoints: 18–22  
[prof@fonshickmann.com](mailto:prof@fonshickmann.com)



# Veranstaltungen des Bereiches E 1. Grafik Design

---

## **Von oben und von unten**

LB Malin Gewinner und LB Marion Kliesch

Donnerstag, 10.00, Raum 210

CPs: 5

Semester: 4 SWS

## **This Is Me Now – Feeding the Flux**

LB David Voss

Donnerstag, 14 Uhr, Raum 210

CPs: 5

Semester: 4 SWS

# E 2. Illustration

---

Analyse, Interpretation, Kreation und Gestaltung von Bild, Text, Schrift, Typografie und deren Synthesen – Experimentelle Konzeption, Entwurf und Ausführung von Illustrationsprojekten für Druck- und Bildschirmmedien

# Illustration und Journalismus

E 2. Illustration  
PE

Prof. Henning Wagenbreth  
Montags und Dienstags, 10 bis 16 Uhr  
205

[udk@wagenbreth.de](mailto:udk@wagenbreth.de)



# Meldung, Reportage, Essay

E 2. Illustration  
PE

Niels Beintker  
Blockveranstaltung, 10 bis 18 Uhr  
205

Creditpoints: 5



BRETH



WAGENBRETH



WAGE

# Zeitungsgestaltung

KM Constanze Hein  
Dienstags, 15 bis 18 Uhr  
205

E 2. Illustration  
PE

Creditpoints: 5  
c.hein@udk-berlin.de

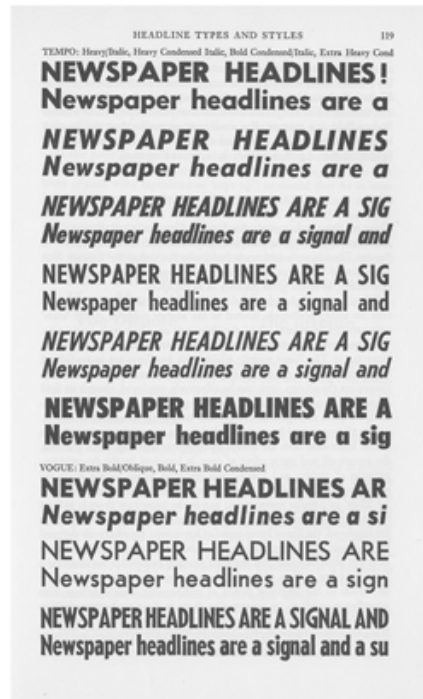



# E 3. Visuelle Systeme

---

Orientierung, Identität, Partizipation: diese Themen fokussiert das Studium in der Fachklasse Prof. Skopec. Die Arbeitsgebiete sind Informationsgestaltung, Corporate Design und Grafikdesign im Raum – methodisch, experimentell, medienübergreifend.

# Panorama

**David Skopec, Bernd Grether, Jorg Sieweke**  
**Montag und Dienstag, 10–18 Uhr**  
**204**

E 3. Visuelle Systeme  
PE

Creditpoints: 18–22  
b.grether@udk-berlin.de



# Veranstaltungen des Bereiches E 3. Visuelle Systeme

---

## Methodenlabor: Notation

Bernd Grether

Mittwoch, 10–14 Uhr, 204

CPs: 5

# E 4. Werbung

---

Klasse Design für Wirtschaft und Werbung steht für exzellentes Design und mediale Innovation. Die gesellschaftliche Relevanz einer Aufgabe, sorgfältige Planung, Recherche und die Aufmerksamkeit generierende Umsetzung stehen im Fokus.

# Plastik

Prof. Uwe Vock  
Mo./Di., 10–16 Uhr  
103

E 4. Werbung  
PE

Creditpoints: 18–22 CP



# Veranstaltungen des Bereiches E 4. Werbung

---

## **Spekulatives Design als Experiment: Von der Produktidee zur Kommunikation**

Gosia Warrink & Gäste

Mittwoch, 14–18 Uhr, 103

CPs: 5

Semester: 1, 2,  
3, 4, 5, 6, 7

## **Dive into Code with playful animated Web Typography**

Christian Bauer

Block: Fr./Sa., 10–17 Uhr, 103

CPs: 2+2

## **Motion graphics & visuals (timebased & realtime) in Adobe After Effects and Unity3D**

# E 5. Raumbezogenes Entwerfen und Ausstellungsgestaltung

---

Im Entwurfsbereich werden künstlerisch-experimentelle Methoden in der Gestaltung von Kommunikation im Raum in unterschiedlichen Kontexten – Ausstellung, Stadt und Landschaft – entwickelt.

# CRITICAL NATURE — FUTURE LANDSCAPES

Prof. Gabi Schillig, KM Ruven Wiegert  
Montag und Dienstag, 10 – 16 Uhr  
105/106

E 5. Raumbezogenes Entwerfen und  
Ausstellungsgestaltung  
PE

Creditpoints: 18 – 22  
g.schillig@udk-berlin.de





# SPACE — OPEN STUDIO

Prof. Gabi Schillig  
Mittwoch, 11 – 14 Uhr  
105/106

E 5. Raumbezogenes Entwerfen und  
Ausstellungsgestaltung  
PE

[g.schillig@udk-berlin.de](mailto:g.schillig@udk-berlin.de)

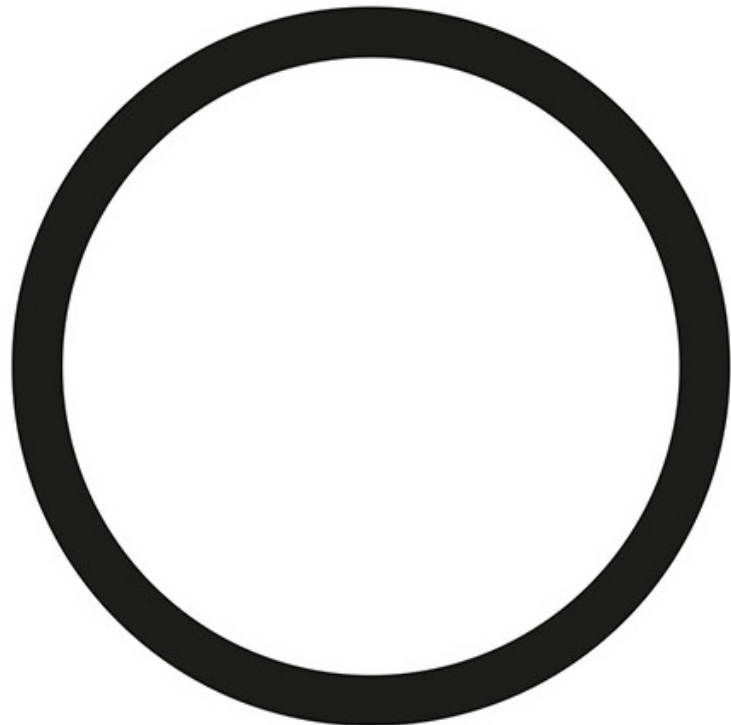

# Veranstaltungen des Bereiches E 5. Raumbezogenes Entwerfen und Ausstellungsgestaltung

---

## **ACTING OBJECTS**

Ruven Wiegert CPs: 5  
Mittwoch, 14 – 18 Uhr, 105/106

## **FRAMING SPACE**

Julia Volkmar CPs: 5  
Donnerstag, 10 – 14 Uhr, 105/106

## **2D/3D Modelling**

Philipp Mecke CPs: 2  
Workshop 26. – 27.04.2019, 10 – 16h,

# E 6.1 New Media

---

We look critically at the emerging trends in digital media and culture. Instead of focusing on specific tools, our ethos is to question the status quo and experiment with possible futures.

# Orientation, Navigation, Information/Intervention

Prof. Joachim Sauter / Luiz Zanotello  
Di + Mi, 10:00-14:00  
112

E 6.1 New Media  
PE

Creditpoints: 18-22



# Orientation, Navigation, Information/Intervention

Prof. Joachim Sauter / Luiz Zanotello  
Mo+Di, 10:00-14:00  
112

E 6.1 New Media  
PE

Creditpoints: 4



INCIDENTS

THERE IS NEWS .com

## Man arrested for putting fake arrow decals on the floor in IKEA and for creating a labyrinth with no exit

📅 octubre 15, 2018 👤 Fabiola 📍 ikea

The event took place last Saturday at the multinational IKEA in Atlanta, when a salesman alerted the police that nobody left the building and he thought it was very strange. Police received dozens calls from people reporting that they were locked in IKEA and they couldn't get out.

Police and firemen department arrived at the scene and they entered by exit door. When they got in, observed the cashiers playing Candy Crush because there were no clients. Then they had initiated a recue protocol and quickly arrived at the carpet section, where they checked that all customers were walking in circles and chasing "fake arrows".

"People made use the display toilets, a woman almost gave birth on a carpet, a man was sleeping on the couch and even some were using the technology devices. People were tied with ropes and were rescued, but they were so dazed, they couldn't even remember their names" the fireman explained. The author voluntarily surrendered to police, assuming his guilt.

# Veranstaltungen des Bereiches E 6.1 New Media

---

## **Nomadic Cartography**

Luiz Zanotello

CPs: 6

Do, 10:00-14:00, 112

## **Find your way out**

Davide Prati

CPs: 4

Mi, 14:00-18:00, 112

## **Sensing Position**

Daniel Dalfovo

CPs: 2

Do, 15:00-17:00, 112

# E6.2 Grundlagen New Media / IID

---

Im Fokus der Grundlagen New Media steht das Interface und Interaction Design (IID), das heute alle Lebensbereiche durchdringt und die Beziehung zwischen Mensch und digitaler Technologie gestaltet. Im Projektstudium werden dafür Inhalte wie Interaktionsmuster, Generativität und Prototyping vermittelt.

# Shape-Changing Displays

Prof. Kora Kimpel  
Mo + Di, 10.00-18.00  
115

E6.2 Grundlagen New Media / IID  
PE

Creditpoints: 18-20  
kkimpel@udk-berlin.de

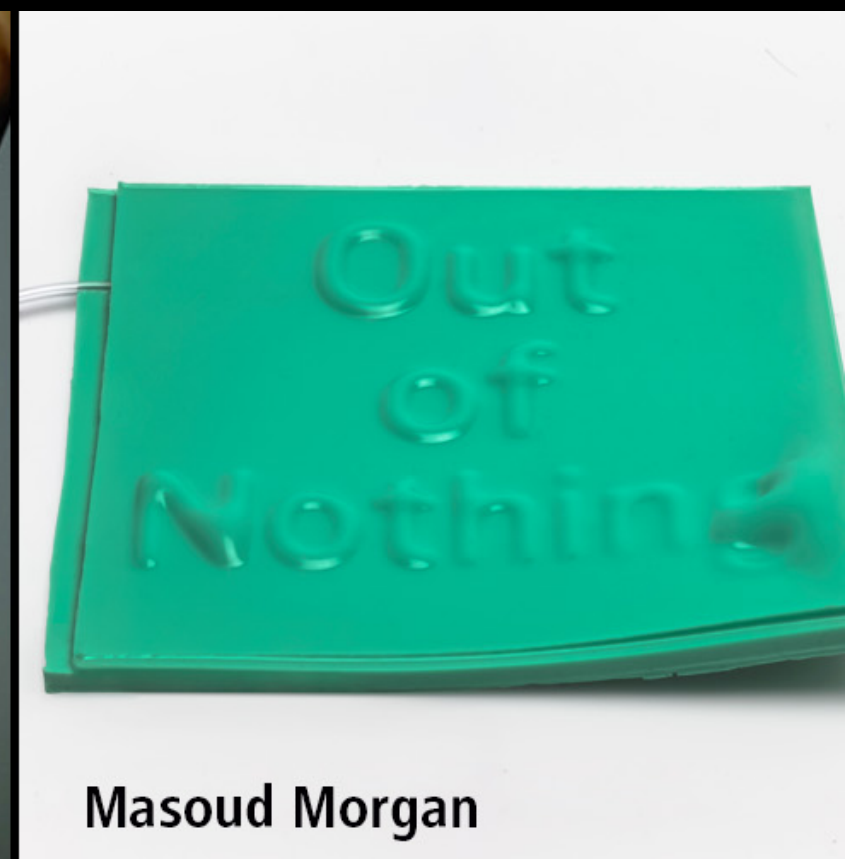
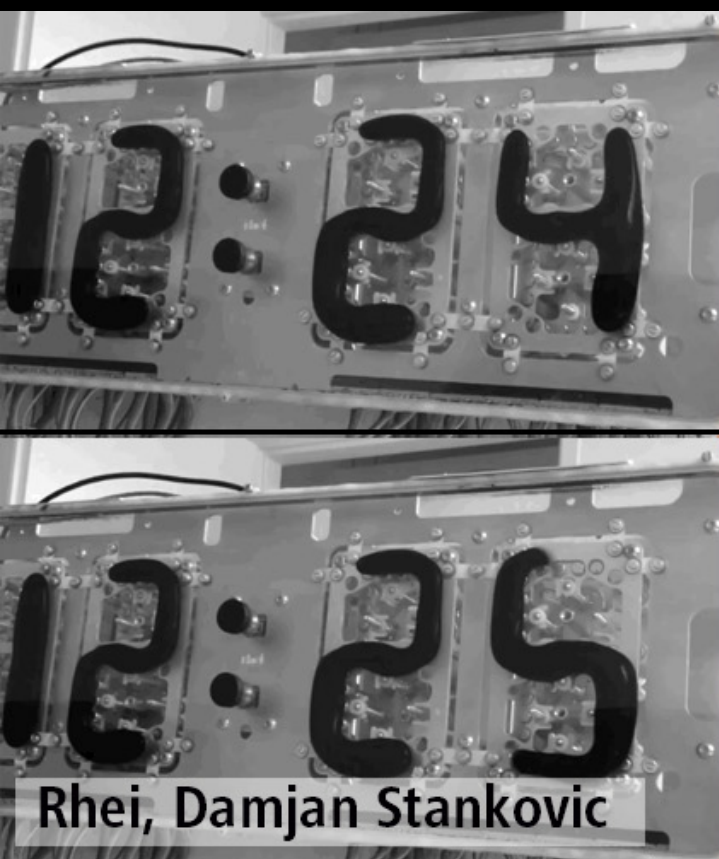



# Veranstaltungen des Bereiches E6.2 Grundlagen New Media / IID <sup>33 / 87</sup>

---

## **BewegungsMUSTER**

Joanna Dauner

Freitag/Samstag, 10.00-18.00, R115

CPs: 5

## **Creative Coding**

Davide Prati

Mittwoch, 10-14 Uhr, 115

CPs: 2+1

# E 7. Bewegtbild

---

Der Lehrbereich beschäftigt sich mit den Grundlagen und Gestaltungsfragen von bewegten Bildern. Hier entstehen filmische Arbeiten für unterschiedliche Themen, Anlässe, Formate und Anwendungen.

# Ortserkundung Potsdamer Straße

E 7. Bewegtbild  
PE

Prof. Anna Anders  
Di + Mi, 10-16 Uhr, Start 9. April  
Gru 126

Creditpoints: 18-22  
[anna.anders@udk-berlin.de](mailto:anna.anders@udk-berlin.de)



# Die Potsdamer Straße - Geschichten, Mythen und Metamorphosen

E 7. Bewegtbild  
PE

Sibylle Nägele, Joy Markert  
Di 23. April, 16-18 Uhr  
Gru 110/Aula

METROPOL



# Veranstaltungen des Bereiches E 7. Bewegtbild

---

## Grundlagen Bewegtbild I: Zeit

Alexander Peterhaensel

CPs: 5

Do, 15-19 Uhr, Beginn: 18.04., Gru 126

## Kamera, Licht und Ton - Einführung

Thomas Kutschker

CPs: 2

Block 02.05.-05.05., 10-17 Uhr, Gru 126/16

## Digitale Film- und Tonmontage- Einführung

Marion Pfaus

CPs: 2

Fr 31.05.-28.06., 11-16.30 Uhr, Gru 126/Schnittplätze

# Wissenschaften

---

Ausführliche Beschreibungen der Lehrveranstaltungen auf:  
[udk-berlin.de/igtg/lehrveranstaltungen](http://udk-berlin.de/igtg/lehrveranstaltungen)

Theoriebörse: Montag, 08. April 2019 um 18 Uhr in der  
Hardenbergstraße, Raum 310

Modulbeauftragte Prof. Dr. Kathrin Peters

# Veranstaltungen des Moduls Wissenschaften

---

## **Das post-/koloniale Berlin. Medien und Orte**

Prof. Dr. Kathrin Peters / Dr. des. Katrin Köppert

CPs: 5

Donnerstag, 14-17, 306

## **"Wer braucht Identität?"**

Prof. Dr. Kathrin Peters

CPs: 3/5

Mittwoch, ab 17.04., 18-20, 306

## **Kolloquium**

Prof. Dr. Kathrin Peters

CPs: 2

Dienstag, 18-20, 306

Semester: 1

# Veranstaltungen des Moduls Wissenschaften

---

## **Kolloquium**

Prof. Dr. Sophia Prinz

Donnerstag, 18-20, 306

CPs: 2

## **Gender Cinema Apparatus**

Prof. Dr. Nathalie Bredella

Freitag, 14.30-17, 311

CPs: 2-  
5

## **Digital Culture - Cognitive Context**

Prof. Dr. Daniel Hromada

Freitag, 10.15-11.15, 306

CPs: 2



# Studium Generale

---

Das STUDIUM GENERALE ist ein kulturwissenschaftlich und interdisziplinär konzipiertes Programm an der UdK Berlin. Mit dem Studium Generale wurde ein Denkraum geschaffen, in dem Muße und Reflexion Platz finden. Während Eures Bachelorstudiums besucht Ihr 5 Lehrveranstaltungen im Studium Generale.

Das Programm und Informationen zu den rund 40 Seminaren im Sommersemester 2019 findet Ihr unter [www.udk-berlin.de/studium-generale/lust-auf-interdisziplinaer](http://www.udk-berlin.de/studium-generale/lust-auf-interdisziplinaer)

Anmelden zu den Seminaren, Vorlesungen und Workshops könnt Ihr Euch unter [www.udk-berlin.de/studium-generale](http://www.udk-berlin.de/studium-generale) > Anmeldung

Online Anmeldung bis 14.4.2019 - solange es Plätze gibt!  
Fragen an [studium-generale@udk-berlin.de](mailto:studium-generale@udk-berlin.de)

# Werkstätten und Labore

# Labor für Typografie

---

# Typografie 1

Thomas Maier  
Mittwoch, 14–18 Uhr  
306

Labor für Typografie  
Wahlpflicht

Creditpoints: 5  
Semester: 1-7  
thomas.maier@ufg.at

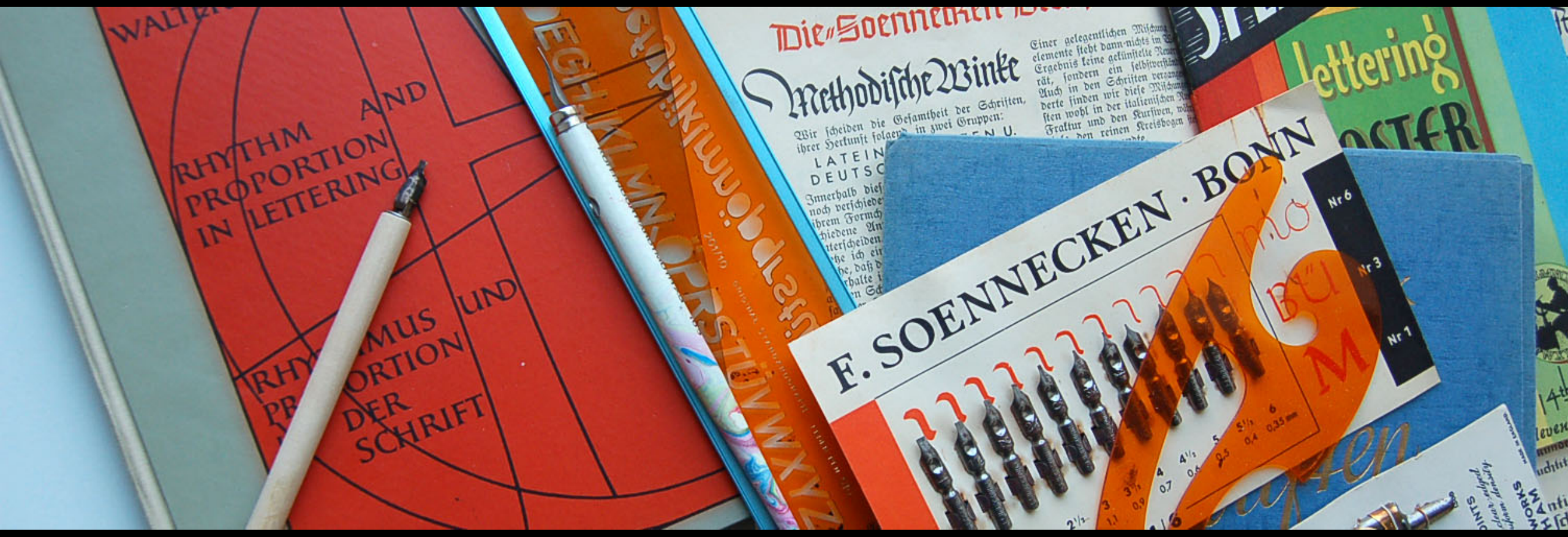

# Typografie 2

Thomas Maier  
Donnerstag, 14-18 Uhr  
Typolabor im UG

Labor für Typografie  
Wahlpflicht

Creditpoints: 5  
Semester: 3-7  
thomas.maier@ufg.at



# Labor für Fotografie

---

# Fotografie 1 – Elementar

Sebastian Herold  
Mittwoch, 10 – 14 Uhr  
Raum 309

Labor für Fotografie  
Wahlpflicht

Creditpoints: 5  
[s.herold@udk-berlin.de](mailto:s.herold@udk-berlin.de)



# Fotografie 2 – Komplex

Sebastian Herold  
Donnerstag, 14.30 – 18.30 Uhr  
Raum 309

Labor für Fotografie  
Wahlpflicht

Creditpoints: 5  
[s.herold@udk-berlin.de](mailto:s.herold@udk-berlin.de)





# Labor für Zeichnen

---

# Analytisches Zeichnen

Kerstin Hille

Donnerstag, 10 bis 14 Uhr

309

Labor für Zeichnen  
Wahlpflicht

Creditpoints: 5

k.hille@udk-berlin.de

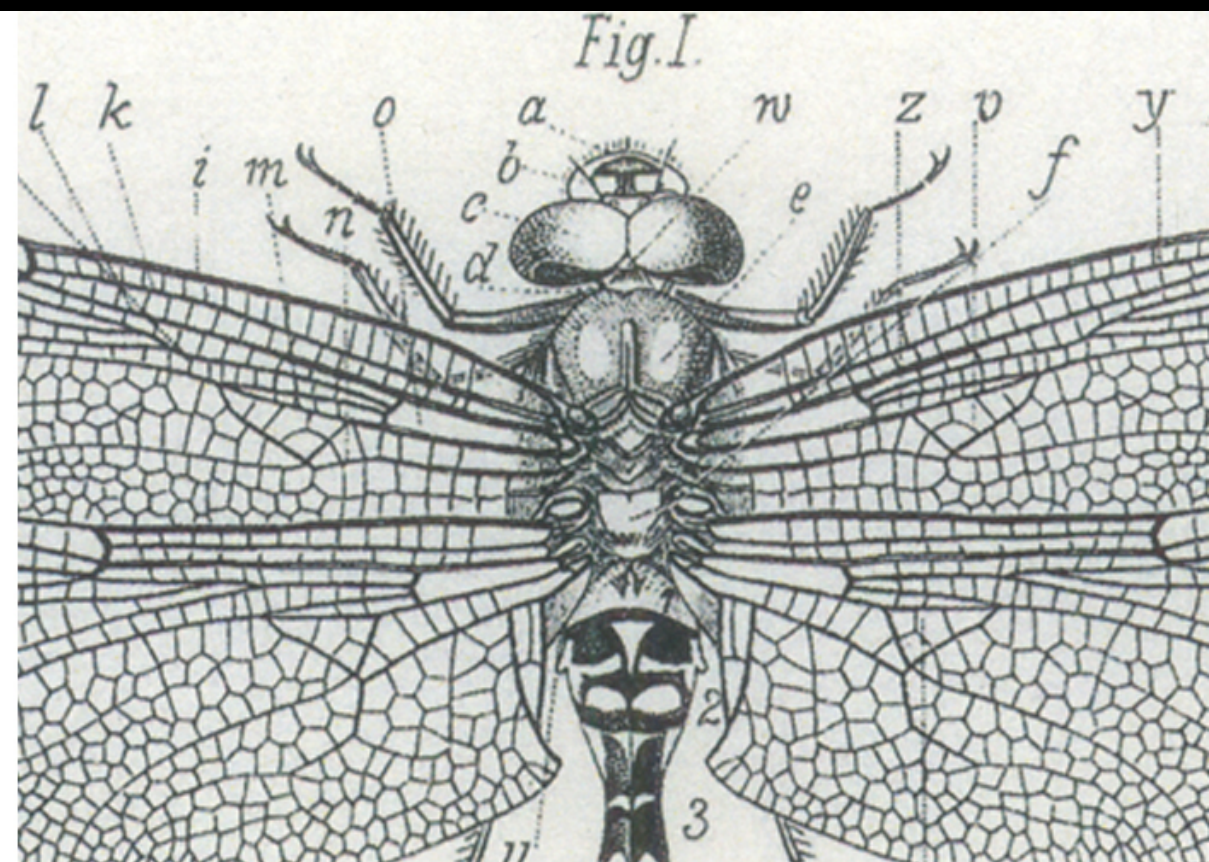

# Experimentelles Zeichnen

Labor für Zeichnen  
Wahlpflicht

Kerstin Hille  
Mittwoch, 10 bis 14 Uhr  
Labor 025/026

Creditpoints: 5  
k.hille@udk-berlin.de



# Modellbauwerkstatt

---

# Modellbau I

Elke Schneider  
Mittwoch, 10-18 Uhr  
12/13

Modellbauwerkstatt  
Werkstatt

Creditpoints: 2  
[alu205@udk-berlin.de](mailto:alu205@udk-berlin.de)



# Modellbau II

**Elke Schneider**  
**Mittwoch, 10-18 Uhr**  
**12/13**

Modellbauwerkstatt  
Werkstatt

Creditpoints: 2  
[alu205@udk-berlin.de](mailto:alu205@udk-berlin.de)



# Siebdruckwerkstatt

---

Vermittlung und Anwendung verschiedener Siebdrucktechniken für die Visuelle Kommunikation

Zwei jeweils eintägige Einführungsveranstaltungen am 11. oder 12. April von 11-17 Uhr, Raum 15

Teilnahme nach Anmeldung per Mail unter: [I.lenhardt@udk-berlin.de](mailto:I.lenhardt@udk-berlin.de)

# Das Vierte Druckverfahren

Siebdruckwerkstatt  
Werkstatt

Lars Lenhardt / Christian Klier  
donnerstags & freitags, 10:00 - 17:30 Uhr  
15

Creditpoints: 2  
l.lenhardt@udk-berlin.de





# Mechatronikwerkstatt

---

Projektbegleitende Konsultation und Nutzung der Werkstatt.

Dienstag & Mittwoch 11-18Uhr  
c.engelmann@udk-berlin.de

# Form Fiktion: Einführung Mechatronik

Mechatronikwerkstatt  
Werkstatt

Constantin Engelmann

Creditpoints: 2+2

.engelmann@udk-berlin.de

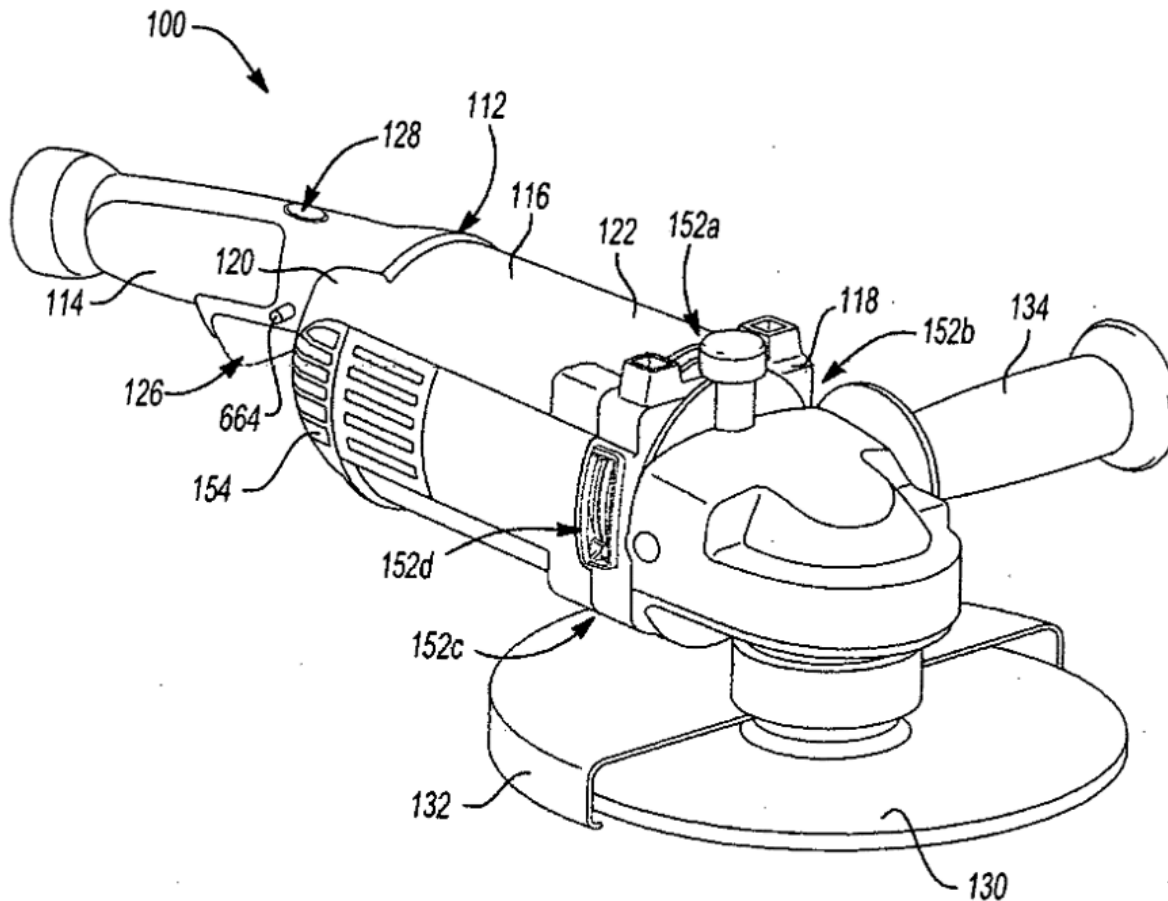

# Wahlpflicht

# Conversations on Color

Henrike Uthe

Mittwoch, 11–14 Uhr, Start 10. April

Gru 4/5

Wahlpflicht  
WP

Creditpoints: 5

[h.uthe@udk-berlin.de](mailto:h.uthe@udk-berlin.de)



# Von oben und von unten

LB Malin Gewinner und LB Marion Kliesch  
Donnerstag, 10.00  
Raum 210

Wahlpflicht  
WP

Creditpoints: 5  
Semester: 4 SWS  
malingewinner@gmx.de

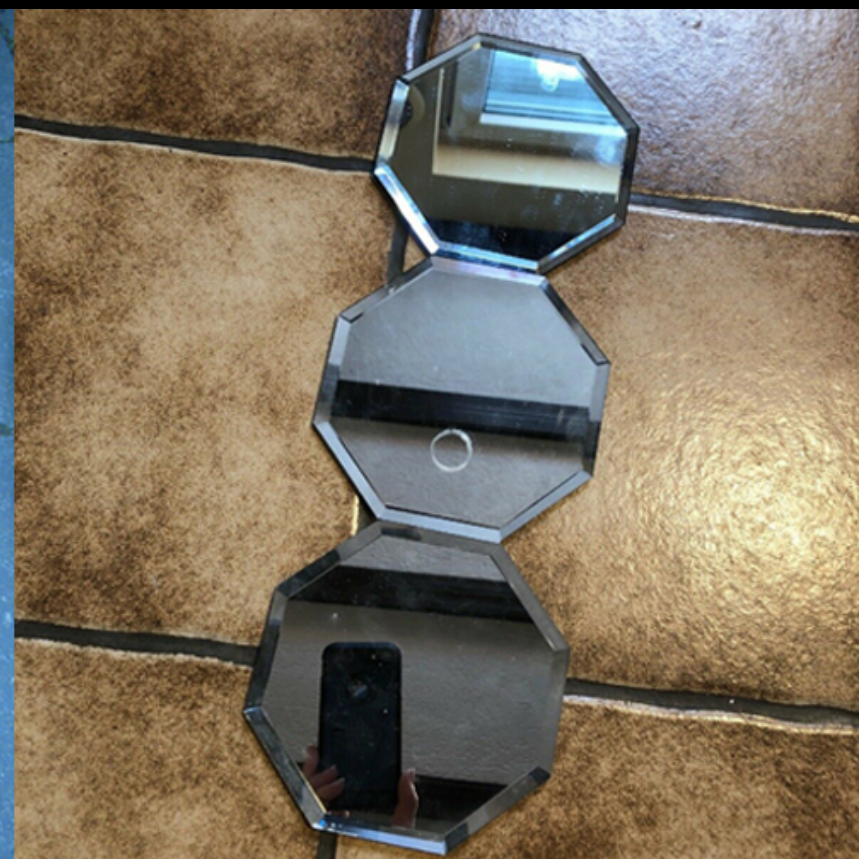

# This Is Me Now – Feeding the Flux

LB David Voss  
Donnerstag, 14 Uhr  
Raum 210

Wahlpflicht  
WP

Creditpoints: 5  
Semester: 4 SWS  
[dv@bureau-david-voss.de](mailto:dv@bureau-david-voss.de)



# Spekulatives Design als Experiment: Von der Produktidee zur Kommunikation

Wahlpflicht  
WP

Gosia Warrink & Gäste  
Mittwoch, 14–18 Uhr

Creditpoints: 5  
Semester: 1, 2, 3, 4, 5, 6, 7



# Greggor Samsa

# Dive into Code with playful animated Web Typography

Christian Bauer

Block: Fr./Sa., 10–17 Uhr  
103

Wahlpflicht  
WP

Creditpoints: 2+2  
udk@bauerchristian.com



YES, you can  
code </>



# Motion graphics & visuals (timebased & realtime) in Adobe After Effects and Unity3D

Vinzent Britz

Donnerstag, 14–18 Uhr

Wahlpflicht  
WP

Creditpoints: 2+2



# ACTING OBJECTS

**Ruven Wiegert**  
**Mittwoch, 14 – 18 Uhr**  
**105/106**

Wahlpflicht  
WP

Creditpoints: 5  
[r.wiegert@udk-berlin.de](mailto:r.wiegert@udk-berlin.de)



# FRAMING SPACE

Julia Volkmar  
Donnerstag, 10 – 14 Uhr  
105/106

Wahlpflicht  
WP

Creditpoints: 5  
mail@juliavolkmar.de



*Daniel Spoerri, Fig. 5. Installation view of Dylaby, Stedelijk Museum Amsterdam, 1962*

# 2D/3D Modelling

Philipp Mecke  
Workshop 26. – 27.04.2019, 10 – 16h,  
Donnerstag, 16 – 18 Uhr

105/107

Wahlpflicht  
WP

Creditpoints: 2  
ph.mecke@googlemail.com

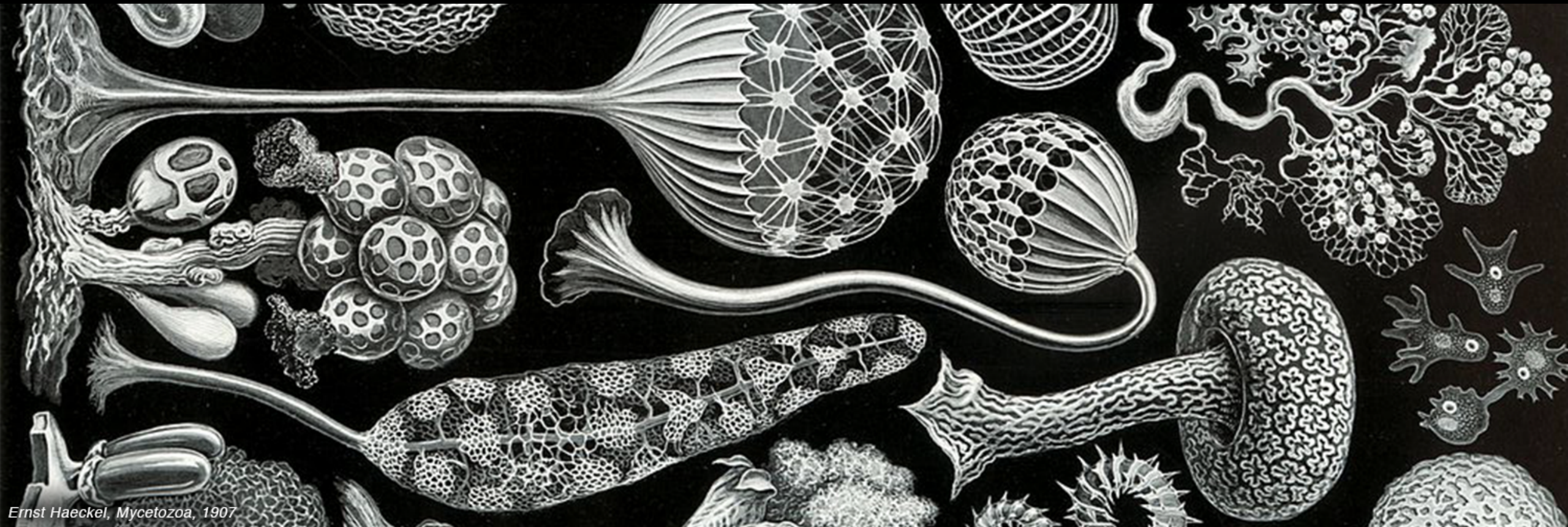

# nAtuRe unfold - augmented reality

Wahlpflicht  
WP

Giulia Bowinkel & Friedemann Banz  
Workshop, 07. + 08. / 14.06.2019, 10 – 17h  
105/106

Creditpoints: 2  
info@banzbowinkel.de



# Nomadic Cartography

Luiz Zanotello  
Do, 10:00-14:00  
112

Wahlpflicht  
WP

Creditpoints: 6  
luiz.zanotello@udk-berlin.de



# Find your way out

Daide Prati  
Mi, 14:00-18:00  
112

Wahlpflicht  
PH

Creditpoints: 4  
[lastexit@gmail.com](mailto:lastexit@gmail.com)



# Sensing Position

Daniel Dalfovo  
Do, 15:00-17:00  
112

Wahlpflicht  
WP

Creditpoints: 2  
d.dalfovo@googlemail.com

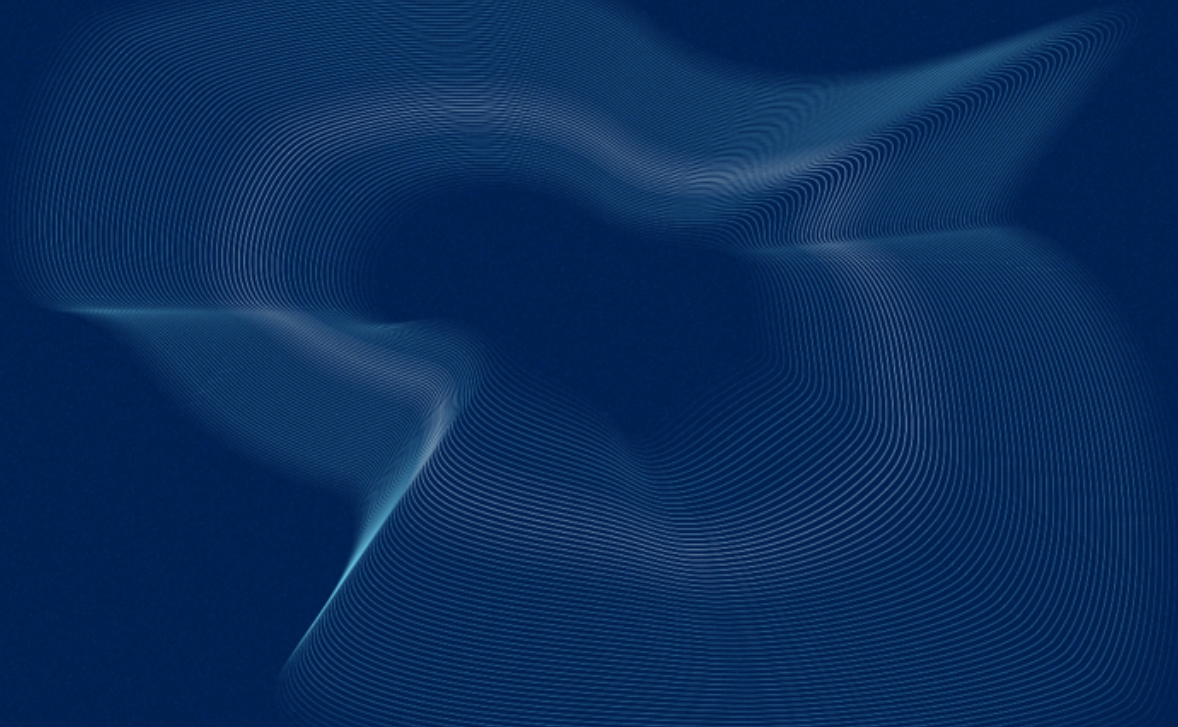



# BewegungsMUSTER

Joanna Dauner  
Freitag/Samstag, 10.00-18.00  
R115

Wahlpflicht  
WP

Creditpoints: 5  
j.dauner@udk-berlin.de

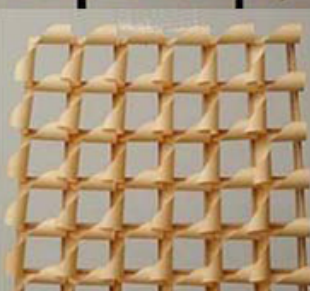
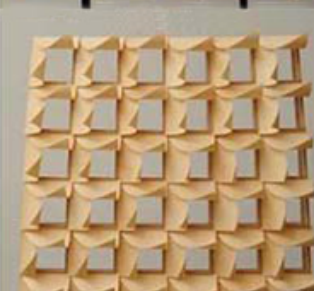
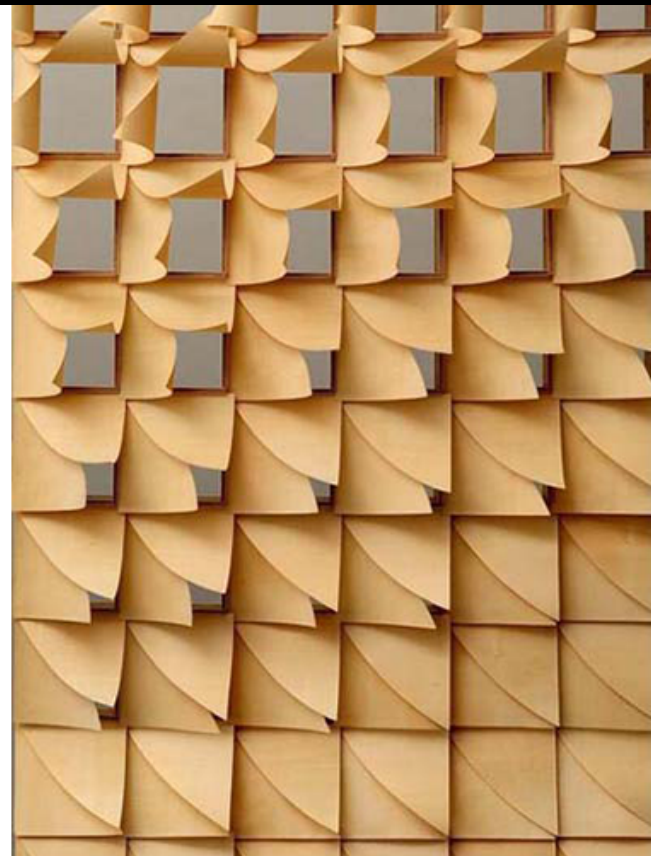

# Creative Coding

**Davide Prati**  
**Mittwoch, 10-14 Uhr**  
**115**

Wahlpflicht  
WP

Creditpoints: 2+1  
lastexit@gmail.com

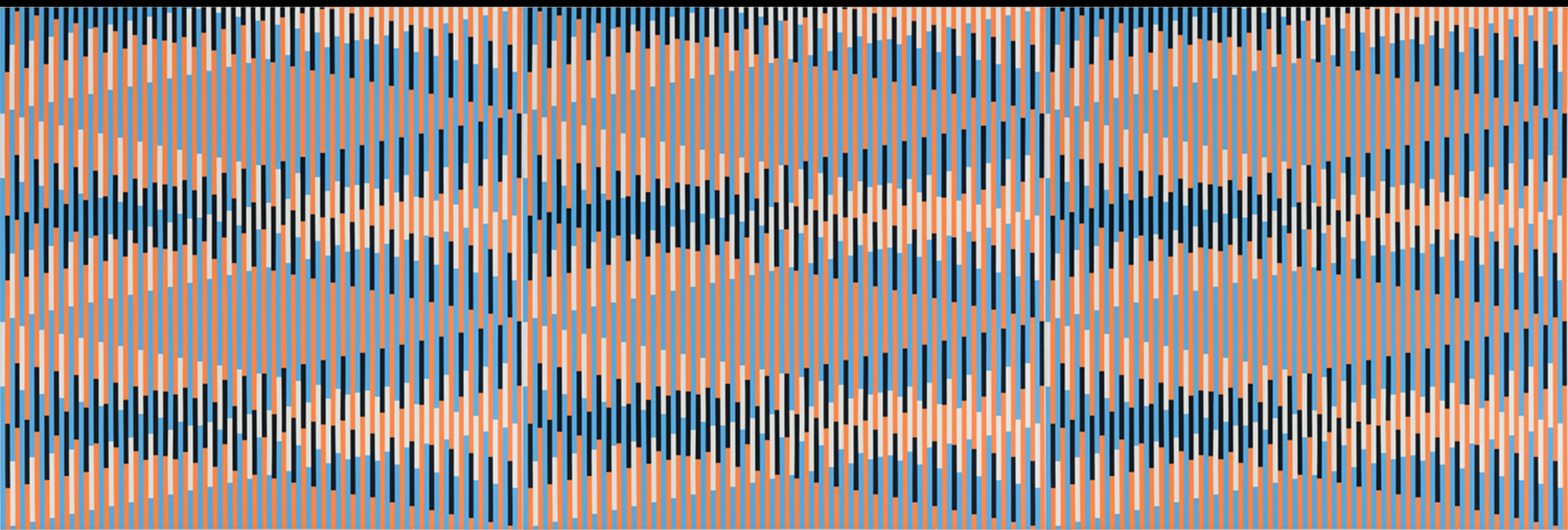

# Grundlagen Bewegtbild I: Zeit

Wahlpflicht  
WP

Alexander Peterhaensel  
Do, 15-19 Uhr, Beginn: 18.04.  
Gru 126

Creditpoints: 5  
[udk@avarchitectures.com](mailto:udk@avarchitectures.com)



Jeffrey Moser, „Swinging Vinyl“, 2015

# Kamera, Licht und Ton - Einführung

Wahlpflicht  
WP

Thomas Kutschker  
Block 02.05.-05.05., 10-17 Uhr  
Gru 126/16

Creditpoints: 2



# Digitale Film- und Tonmontage- Einführung

Marion Pfaus

Fr 31.05.-28.06., 11-16.30 Uhr

Gru 126/Schnittplätze

Wahlpflicht  
WP

Creditpoints: 2  
rigoletti@rigoletti.de

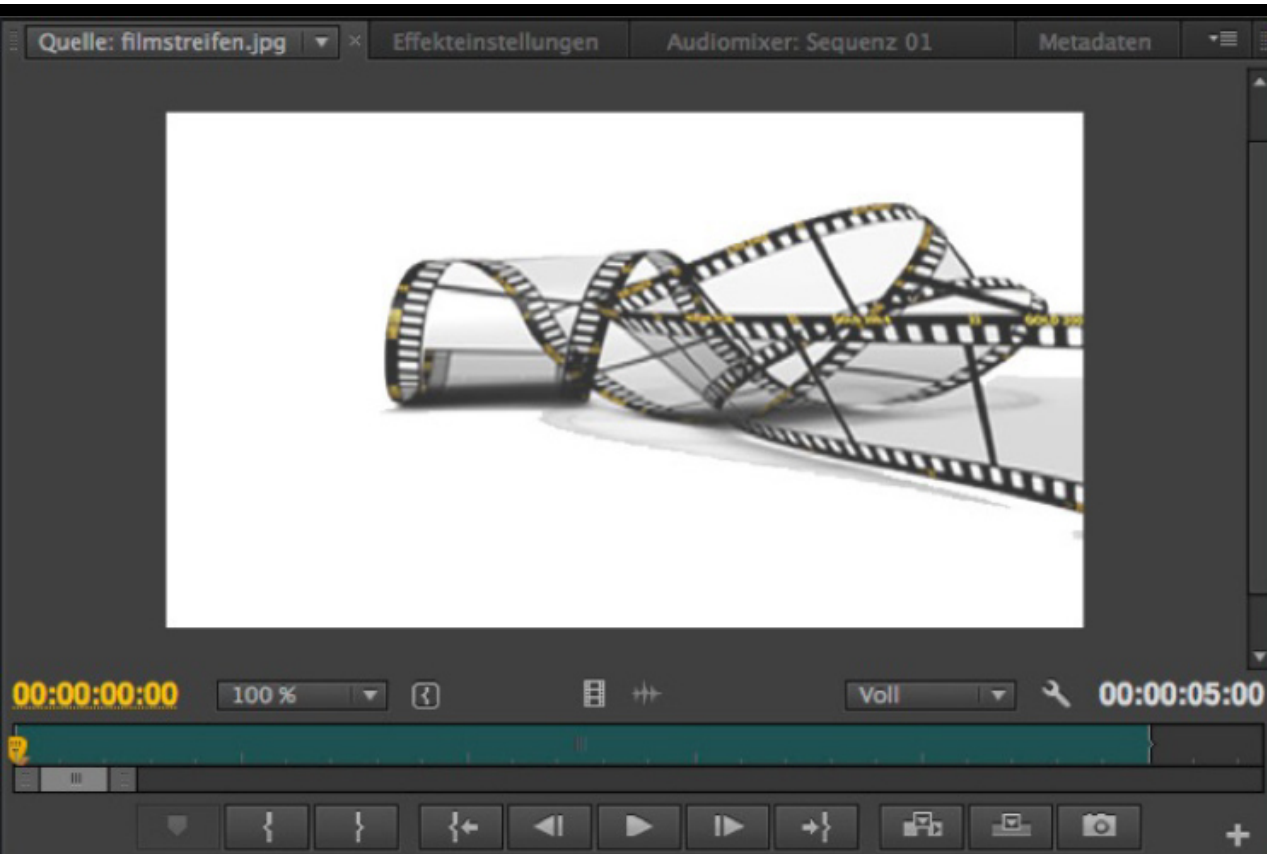

# First Revolution Would Be To Change The Way We Look At Things

Ynon Chabrowski  
3 Blöcke, Start Mi 17.04., 16-19 Uhr  
Raum Gru 126

Wahlpflicht  
WP

Creditpoints: 2  
[powerofformandformofpower@gmail.com](mailto:powerofformandformofpower@gmail.com)



# Methodenlabor: Notation

Bernd Grether  
Mittwoch, 10–14 Uhr  
204

Wahlpflicht  
WP

Creditpoints: 5  
b.grether@udk-berlin.de

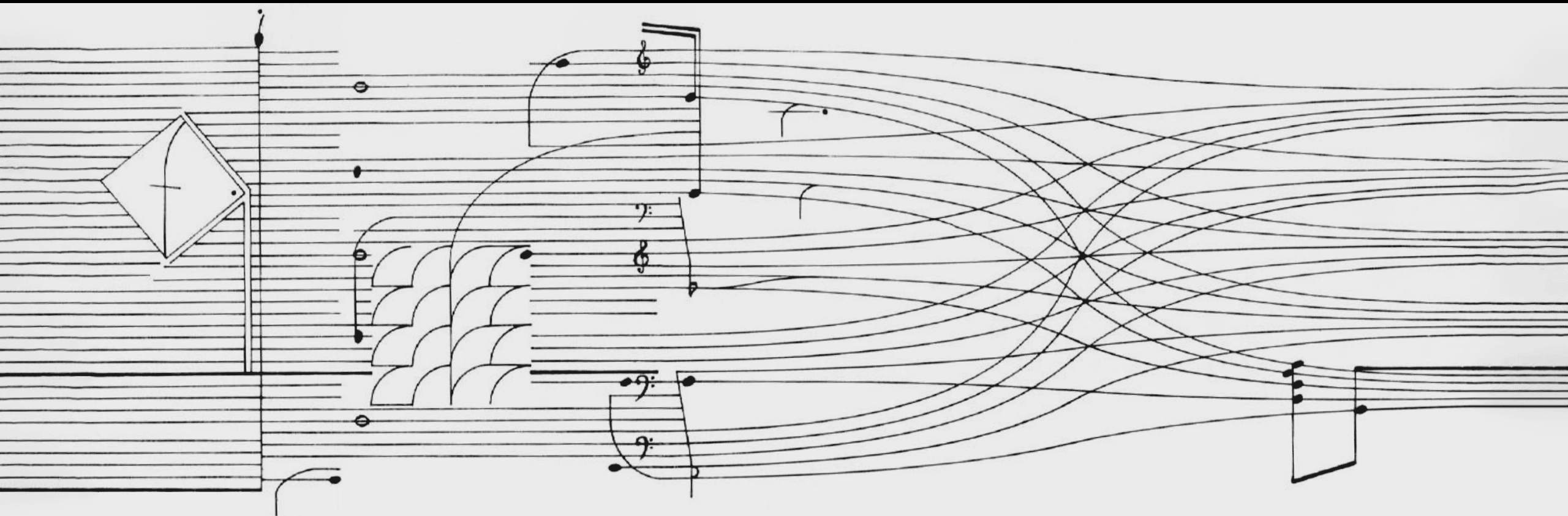

# Making of a digital education artefact #2

Prof. Dr. Daniel Hromada

Thursday, 14:00 - 15:30

Medienhaus 311 + a 1st visit to Berlin Open Lab

Wahlpflicht

daniel@udk-berlin.de

Make Your Own Device (MYOD) - a hands-on workshop for creating digital education artefacts

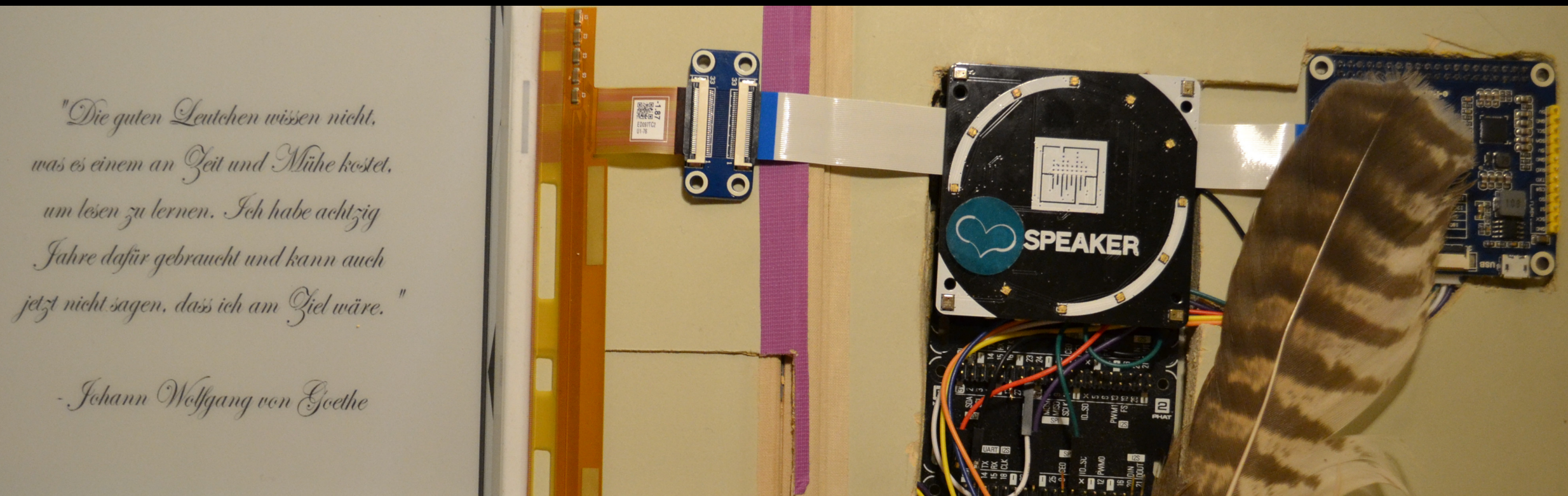



# Projektbörse

# designtransfer

---

designtransfer am Einsteinufer ist eine Galerie und Schnittstelle zur Öffentlichkeit der Fakultät Gestaltung für Ausstellungen, Installationen, Vorträge, Workshops & Kooperationen

Bundespreis Ecodesign – die Preisträger und Nominierten 2018

Vernissage: Donnerstag, 11. April 2019, 19:00

Ausstellung: 12. April – 22. Mai 2019, Di–Fr, 10:00–18:00

Finissage: 22. Mai, 19:00 mit Vortrag von Eric Klarenbeek

Studio Klarenbeek&Dros, Gründer des Design-Labels Krown und Gewinner des niederländischen New Material Award 2018

Juni: Ausstellung von Konstruktionsmodellen bedeutender Bauten aus der Archiv-Sammlung der UdK

Juli/Rundgang: Bachelorausstellung Produkt- und Modedesign

# Wenn und Aber

---

Visuelle Kommunikation an der  
Universität der Künste Berlin

# Fachschaftsrat und AStA

---

# Nähe und Distanz

**24.05.2019, 9.00 - 18.00 Uhr**  
**Neuer Marstall, Schlossplatz 7**

Bis 30.04. anmelden per Email anmelden.

Fachschaftsrat und AStA  
Sonstiges

[frauenbeauftragte@udk-berlin.de](mailto:frauenbeauftragte@udk-berlin.de)

# Finding Positions

25.4., 9.5., 23.5., 6.6., 20.6.2019, 16.00 - 18.00  
Ha33 Raum 102

Fachschaftsrat und AStA  
Sonstiges

Creditpoints: 1 LP  
[interkulturelles@asta-udk-berlin.de](mailto:interkulturelles@asta-udk-berlin.de)

# Post Scriptum

---